

TimberPro

TB630D
SERIE D

Abatteuse et Feller Buncher à Roues



Moteur

- Cummins L9, 6 cylindres, 350 CV Stage V
- Ventilateur réversible grande capacité
- Radiateur forestier grosse maille
- Réservoir de gasoil 378 l

Cabine

- Certification ROPS/FOPS/OPS
- Certification CE pour l'Europe
- 3 sorties de secours
- Vitres Lexan 3,2 cm
- Climatisation automatique
- Phares LED

En option: caméra arrière, escalier avant, lame, correcteur de cabine 22° en avant...

Translation

- Bogies NAF
- Boîte transmission NAF
- Pneus 710/45 devant et 750/55 derrière

En option: lestage des roues au Chloride Calcium...

Système hydraulique

- Distributeurs Parker K220 et L90
- Système control IQAN 10" MD4
- Pompe avancement hydrostatique 125cc
- Pompe rotation tourelle 90cc
- Pompe de disque 45cc (*en option 60cc ou 7cc*)
- Pompe à engrenages de gavage et ventilateur
- Pompe d'équipement 145 cc (*en option 175cc*)
- Pompe à vide réservoir hydraulique
- Pompe électrique remplissage gasoil
- Rotation 360° continue de la cabine

En option: Pompe dédiée au disque 60cc, Distributeur auxiliaire...

Grue

- Grue abatteuse 9,6 m

En option: grue feller buncher 7,3 m, grues combinés FB-Abatteuse...

DIMENSIONS ET POIDS TB630D

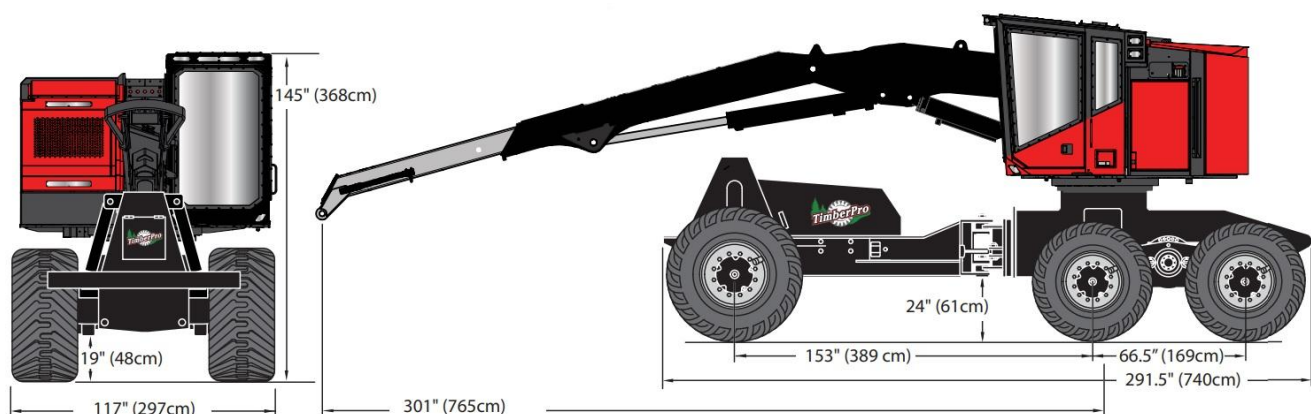

MODÈLE	TB630D
Poids à partir de	21.899 kg